

IC NOTE

This device complies with Industry Canada licence-exempt RSS standard(s). Operation is subject to the following two conditions: (1) this device may not cause interference, and (2) this device must accept any interference, including interference that may cause undesired operation of the device.

Under Industry Canada regulations, this radio transmitter may only operate using an antenna of a type and maximum (or lesser) gain approved for the transmitter by Industry Canada. To reduce potential radio interference to other users, the antenna type and its gain should be so chosen that the equivalent isotropically radiated power (e.i.r.p.) is not more than that necessary for successful communication. IC: 6955A-BTSPK1

LIMITED WARRANTY

Scosche Industries Inc. warrants this product to be free from defects in material and workmanship for a period of 1 year from purchase. This Scosche product is sold with the understanding that the purchaser has independently determined the suitability of this product. This warranty is offered to the original purchaser of the product only. This warranty does not cover the product if physically damaged, subject to negligence or misuse, abuse, alteration, accident, or an act of GOD. This warranty does not apply to product which has water or physically damaged by accident or which has been misused, disassembled or altered.

The original dated sales slip or proof of purchase will establish warranty eligibility. If the product should prove defective within the warranty period, return the product with proof of purchase to Scosche Industries Inc. Scosche, at its option, will replace or repair the product free of charge and return the product postage paid.

In no event shall Scosche Industries, Inc. be responsible for claims beyond the replacement value of the defective product, or in any way be liable or responsible for consequential or incidental damages. No express warranties and no implied warranties, whether for fitness or any particular use or otherwise, except as set forth above (which is made expressly in lieu of all other warranties) shall apply to products sold by Scosche. Scosche Industries cannot be held responsible for discrepancies/inconsistencies that may occur due to automotive manufacturing changes or option.

AUTORISATION DU FCC

Cet appareil est conforme aux règles de la FCC section 15. L'utilisation est assujettie aux deux conditions suivantes : (1) Cet appareil ne devra pas causer d'interférence, et (2) cet appareil doit accepter toute interférence qui pourrait être captée, y compris l'interférence qui pourrait causer un fonctionnement indésirable. Le fabricant n'accepte aucune responsabilité pour toute interférence à un poste de radio ou de télévision causé par la modification non autorisée de cet équipement. Une telle modification pourrait annuler l'autorisation de l'utilisateur pour l'usage de l'équipement. FCC ID: BUOXWAY-ESTORM QDID : B018164

REMARQUE IC

Cet appareil est conforme aux normes RSS ne nécessitant pas de licence d'Industrie Canada. Le fonctionnement est sujet aux deux conditions suivantes : (1) cet appareil ne doit pas causer d'interférence, et (2) cet appareil doit pouvoir accepter toute interférence reçue, incluant l'interférence qui peut engendrer un fonctionnement non désiré de l'appareil.

En vertu des réglementations d'Industrie Canada, cet émetteur radio ne peut fonctionner qu'en utilisant une antenne d'un type et d'un maximum (ou moindre) de gain approuvé pour l'émetteur par Industrie Canada. Pour réduire les éventuelles interférences radio à d'autres utilisateurs, le type d'antenne et son gain devraient être choisis de manière à ce que la puissance isotrope rayonnée équivalente ne soit pas plus que ce qui est nécessaire pour une communication réussie. IC: 6955A-BTSPK1

GARANTIE LIMITÉE

Scosche Industries, Inc. garantit ce produit d'être libre de tout défaut de matériaux et de fabrication pour une période de 1 an à partir de la date de l'achat. Ce produit Scosche est vendu sous entente que l'acheteur a indépendamment déterminé l'adaptabilité de ce produit. Cette garantie NE COUVRE PAS les frais accessoires ou autres encourus pour l'installation, le retrait ou la réinstallation de ce produit dans le véhicule. Cette garantie est offerte à l'acheteur original seulement. Cette garantie ne couvre pas le produit s'il est physiquement endommagé, ou soumis à la négligence ou à l'abus, à l'usage inapproprié, à une installation mal appropriée, à la modification, à un accident ou à une catastrophe naturelle.

Aussi exclus de cette garantie sont les frais encourus pour la rectification d'une installation défectueuse et pour l'élimination d'une interférence électromagnétique (bruit causé par le moteur). Le reçu de caisse original indiquant la date de l'achat établira l'admissibilité à la garantie. Si le produit est trouvé défectueux en dedans de la période de la garantie, renvoyer le produit accompagné de la preuve d'achat chez Scosche Industries, Inc. Scosche, à sa discrétion, réparera ou remplacera l'unité sans frais et paiera les frais d'expédition du retour par la poste au client. Scosche, en aucune circonstance ne sera responsable pour les réclamations au-delà de la valeur de remplacement du produit défectueux et refuse toute responsabilité envers les dommages incidents ou accessoires. Aucune garantie explicite ou implicite, soit d'adaptabilité pour un usage particulier ou autre, sauf celle qui précède (laquelle est expressément présentée au lieu de toutes autres garanties), ne sera applicable aux produits. Scosche Industries ne sera aucunement responsable pour les divergences et/ou les variations qui pourraient se produire en raison des changements ou options apportés par les fabricants d'automobiles.

AUTORIZACIÓN DE LA FCC

Este dispositivo cumple con el acápite 15 del reglamento de la FCC (Comisión Federal de Comunicaciones de los EE.UU.). Su operación está sujeta a las siguientes dos condiciones: 1) Que este dispositivo no cause interferencia y 2) que este dispositivo acepte cualquier interferencia que pueda recibir, incluyendo la interferencia que le cause operación inadecuada. El fabricante no se responsabiliza por las interferencias de señales de radio o TV causadas por modificaciones no autorizadas a este equipo. Tales modificaciones pueden cancelar la autorización del usuario para operar el equipo. FCC ID: BUOXWAY-ESTORM QDID: B018164

IC NOTA

Este dispositivo cumple con las normas canadienses para RSS sin licencia. Su operación está sujeta a las siguientes dos condiciones: (1) Este dispositivo no debe causar interferencias y (2) este dispositivo debe aceptar cualquier interferencia, incluyendo aquella que impida su funcionamiento correcto.

Bajo la reglamentación de las normas canadienses industriales, este transmisor de radio se puede usar únicamente con una antena del tipo, y de ganancia máxima (o menor), que haya sido aprobada para el mismo por las normas canadienses industriales. Para reducir la interferencia potencial de radio hacia otros usuarios, se debe usar un tipo de antena cuya potencia isotrópica radiada equivalente (e.i.r.p.) no sea mayor que la necesaria para lograr una comunicación exitosa. IC: 6955A-BTSPK1

GARANTÍA LIMITADA

Scosche Industries Inc. garantiza este producto contra defectos de material y de mano de obra por un período de 1 año desde la fecha de compra. Este producto Scosche se vende entendiendo que el comprador ha determinado independientemente que el mismo es apropiado. Esta garantía es válida solamente para el comprador original de este producto. Esta garantía no cubre daños físicos al producto causados por negligencia o uso incorrecto, abuso, alteraciones, accidentes o causas de fuerza mayor. Esta garantía no cubre productos que hayan sido dañados por agua o físicamente, por accidentes o abusados, alterados o desarmados.

La validez de esta garantía estará determinada por el recibo original fechado u otro comprobante de compra. Si el producto se encuentra defectuoso dentro del período de garantía, retómelo junto con un comprobante de compra a Scosche Industries Inc. Scosche, a su criterio, reemplazará o reparará el producto sin cargo y se lo retornará cobrándole el envío. En ningún caso, Scosche Industries, Inc. será responsable por reclamos más allá del costo de reemplazo del producto defectuoso, o será responsable o culpable por daños indirectos o incidentales. Ninguna otra garantía, ya sea expresa o implícita, ya sea de aptitud para cualquier uso en particular o por lo contrario, excepto como se indica más arriba (lo cual reemplaza expresamente cualquier otra garantía) se aplicará a los productos vendidos por Scosche. Scosche Industries no será responsable por diferencias o inconsistencias que pudieran presentarse debido a cambios u opciones de los fabricantes de automóviles.

For All Australian Sales

This document details the terms and conditions of the warranty provided with this product. Please disregard any other representations contained on this product's packaging or provided with this product which constitute or appear to constitute a warranty.

This warranty is offered by Scosche Industries, 1550 Pacific Ave, Oxnard, CA 93033 United States. We can be called on 1 (805) 486 4450 or emailed at sales@scosche.com

Subject to the exclusions and limitations set out below, we warrant to you that if you purchase a product directly from us, or from any of our authorized resellers, that it will not contain defects which are a result of faulty manufacturer workmanship or materials. This warranty subsists for 1 year from the date of purchase.

Subject to any rights you have under the Australian Consumer Law, we will not be liable for defects which are a result of damage or loss caused by factors beyond our control, any product which has not been maintained according to any care or maintenance instructions provided with the product, any alterations to a product which are not performed by us, or damage or defects caused to the product due to unusual or non-recommended use. We will not be liable for any special, indirect, consequential or economic loss or damage or loss of profits whatsoever suffered by you or any other person resulting from any act or omission by us.

Our total liability in respect of this Warranty against Defects is limited to the replacement of the goods.

Any claim made under this warranty must be made by contacting Scosche Industries. Scosche will then put you in touch with the closest company to you that will cover warranties. All Returns of defective product will be sent at your expense, to be exchanged for a replacement.

This Warranty against Defects is provided in addition to other rights and remedies that you may have at law. Our goods come with guarantees that cannot be excluded under the Australian Consumer Law. You are entitled to a replacement or refund for a major failure and for compensation for any reasonably foreseeable loss or damage. You are also entitled to have the goods repaired or replaced if the goods fail to be of acceptable quality and the failure does not amount to major failure.



boomSTREAM mini

BTSPK1

BLUETOOTH® WIRELESS MEDIA SPEAKER

HAUT-PARLEUR MULTIMÉDIA SANS FIL BLUETOOTH

ALTAVOZ INALÁMBRICO BLUETOOTH

PARTS INCLUDED

- A. (1) Speaker
- B. (1) micro-USB to USB charge cable
- C. (1) 3.5mm audio cable

PIÈCES INCLUSES

- A. (1) Haut-parleur
- B. (1) Câble de chargement micro-USB au USB
- C. (1) Câble de audio 3,5 mm

PARTES INCLUIDAS

- A. (1) Altavoz
- B. (1) Cable de carga micro-USB a USB
- C. (1) Cable de audio 3,5 mm

FEATURES

- Wirelessly listen to music with integrated Bluetooth technology.
- 3.5mm audio jack for directly connecting virtually any audio player.

Works with: Most smartphones and tablets with A2DP streaming audio.

SPECIFICATIONS

Battery: 1200mAh lithium polymer, rechargeable
Continuous use time: 7 hrs.
Charge time: Approx 3.5 hrs.
Operating power: 3.7v
USB charging power: 5v (1A)
THDs \leq 0.5% power: 3w
Frequency response: 90Hz-20kHz
Bluetooth version 3.0;
A2DP, HFP

CARACTÉRISTIQUES

- Écoutez de la musique sans fil avec la technologie Bluetooth intégrée.
 - Prise audio de 3,5 mm pour brancher directement pratiquement tout lecteur audio.
- Fonctionne avec :** la plupart des téléphones intelligents et tablettes avec lecture audio A2DP.

ESPECIFICACIONES

Bateria: Lito-polímero de 1200 mA, recargable
Tiempo de uso continuo: 7 horas
Tiempo de carga: Aproximadamente 3,5 horas
Voltaje de funcionamiento: 3,7v
Voltaje USB de cargador: 5V (1A)
THDs \leq Potencia 0,5%: 3w
Respuesta en frecuencia: 90Hz-20kHz
Versión Bluetooth 3,0; A2DP, HFP

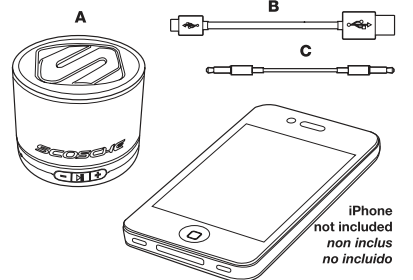

Bluetooth is a registered trademark of Bluetooth SIG, Inc.

Bluetooth est une marque déposée de Bluetooth SIG, Inc.

Bluetooth es marca registrada de Bluetooth SIG, Inc.

©2012 SCOSCHE INDUSTRIES, INC.

- 1. SPEAKER**
HAUT-PARLEUR
ALTAVOZ
- 2. POWER SWITCH**
INTERRUPTEUR D'ALIMENTATION
INTERRUPTOR DE ENCENDIDO
- 3. LED INDICATOR**
INDICATEUR DEL
INDICADOR LED
- 4. REDUCE VOLUME / TRACK BACK**
RÉDUIRE LE VOLUME / PRÉCÉDENTE
REDUCIR VOLUME / ANTERIOR
- 5. PLAY/PAUSE/PAIRING**
LECTURE / PAUSE / JUMELAGE
REPRODUCIR/PAUSA/ACOPLAR
- 6. INCREASE VOLUME / TRACK FWD**
AUGMENTER LE VOLUME / SUIVANT
AUMENTAR VOLUMEN / SIGUIENTE
- 7. 3.5mm AUDIO INPUT**
ENTRÉE AUDIO 3,5 mm
ENTRADA DE AUDIO DE 3,5 mm
- 8. micro-USB INPUT PORT**
PORT D'ENTRÉE micro-USB
PUERTO DE ENTRADA micro-USB

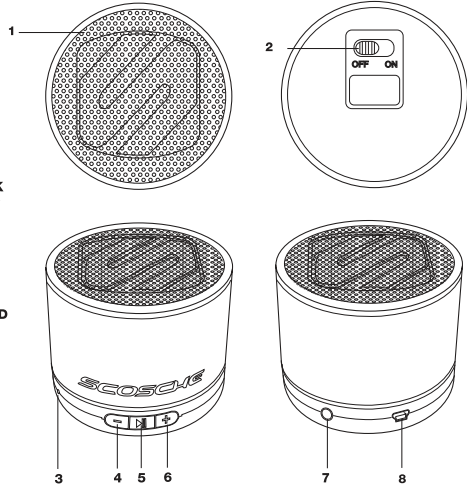

CHARGING THE boomSTREAM mini

Note: the boomSTREAM mini will need to be fully charged prior to initial use (approx. 3.5 hours).

1. Connect the micro-USB end of the charge cable to the micro-USB port on the boomSTREAM mini (Figure 1, "A").
2. Connect the USB end of the charge cable to the USB port of a computer or AC adapter (not included).
3. The LED indicator (Figure 1, "B") will turn solid RED while charging and will turn off when fully charged.

CHARGEMENT DU boomSTREAM mini

Remarque : Le boomSTREAM ne sera pas entièrement chargé avant la première utilisation (env. 3,5 heures).

1. Branchez l'extrémité micro-USB du câble de charge au port micro-USB sur le boomSTREAM mini (Figure 1, « A »).
2. Branchez l'extrémité USB du câble de charge au port USB d'un ordinateur ou d'un adaptateur CA (non inclus).
3. Le témoin lumineux DEL (Figure 1, « B ») deviendra rouge continu lors du chargement et arrêtera lorsque le chargement sera terminé.

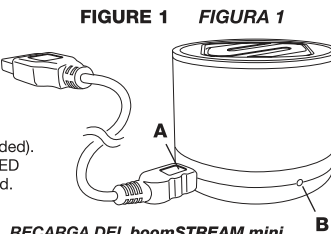

RECARGA DEL boomSTREAM mini

Nota: el boomSTREAM mini debe estar completamente cargado antes de su uso inicial (aprox. 3,5 horas).

1. Conecte el extremo micro-USB del cable de carga a la entrada micro-USB del boomSTREAM mini (Figura 1, "A").
2. Conecte el extremo USB del cable de carga al puerto USB de una computadora o de un cargador de CA (no incluido).
3. El LED indicador (Figura 1, "B") se encenderá en ROJO sólido mientras está cargando, y detiene al terminar la carga.

USING THE boomSTREAM mini

Pairing

1. Make sure Bluetooth is turned on in your device's settings.
2. Turn on boomSTREAM mini speaker. The speaker will automatically search for devices. The LED indicator will flash BLUE once every second while in search mode.
3. In your device's Bluetooth menu search for and select "SCOSCHE BTSPK1".
4. When pairing is completed, the LED will flash quickly and an audio tone will sound. While connected the LED will continue to flash BLUE once every 5 seconds.

Note: The speaker will automatically pair with the most recently paired available device.

Button Functions:

- Play/Pause:** Press once to begin or pause playback. Press and hold to disconnect Bluetooth
- Volume (-):** Press and hold to reduce volume (and audio tone will signal minimum volume). Press (-) once to go to previous track.
- Volume (+):** Press and hold to increase volume (an audio tone will signal maximum volume). Press (+) once to go to next track.

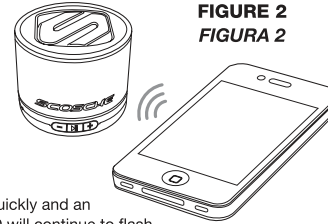

FIGURE 2
FIGURA 2

UTILISATION DU boomSTREAM mini

Jumelage

1. Assurez-vous que Bluetooth est activé dans les paramètres de votre dispositif.
2. Mettre sous tension la mini enceinte acoustique boomSTREAM. Le haut-parleur recherche automatiquement les périphériques. Le voyant DEL clignote en bleu une fois à toutes les secondes lorsqu'en mode de recherche.
3. Dans le menu Bluetooth de votre dispositif, recherchez et sélectionnez « SCOSCHE BTSPK1 ».
4. Lorsque le jumelage est terminé, le voyant DEL clignote rapidement et un signal sonore se fait entendre. Une fois connecté le voyant DEL continuera à clignoter en BLEU une fois toutes les 5 secondes.

Remarque: Le haut-parleur se jumellera automatiquement avec le plus récent dispositif jumelé disponible.

Fonctions des touches :

- Lecture/Pause :** Appuyez une fois pour débuter ou mettre en pause la lecture. Appuyez et maintenez enfoncé pour déconnecter la fonction Bluetooth.
- Volume (-):** Appuyez et maintenez enfoncé pour réduire le volume (un signal sonore indiquera le niveau sonore). Appuyez sur (-) une fois pour aller à la piste précédente.
- Volume (+):** Appuyez et maintenez enfoncé pour augmenter le volume (un signal sonore indiquera le niveau sonore). Appuyez une fois pour aller à la piste suivante.

USO DEL boomSTREAM mini

Acoplamiento

1. Verifique que Bluetooth esté activado en su dispositivo.
2. Encienda el altavoz boomSTREAM mini. El altavoz buscará automáticamente los dispositivos. El LED indicará parpadeará AZUL una vez por segundo mientras esté buscando.
3. Busque "SCOSCHE BTSPK1" en el menú Bluetooth de su dispositivo.
4. Una vez acoplado, el LED parpadeará rápidamente y escuchará un tono de audio. Mientras esté conectado, el LED continuará parpadearando en AZUL cada 5 segundos.

Nota: El altavoz se acoplará automáticamente con el dispositivo más reciente que esté disponible.

Funciones del botón:

- Reproducción/Pausa:** Presione una vez para escuchar, o pausar la reproducción. Manténgalo presionado para desconectar el Bluetooth.
- Volumen (-):** Manténgalo presionado para disminuir el volumen (un tono de audio indicará el volumen mínimo). Presione una vez para ir al tema anterior.
- Volumen (+):** Manténgalo presionado para aumentar el volumen (un tono de audio indicará el volumen máximo). Presione una vez para ir al tema siguiente.

3.5mm AUXILIARY INPUT

The boomSTREAM mini may also be used with non-Bluetooth devices (personal CD or MP3 players). Simply connect the 3.5mm headphone jack on your device to the 3.5mm input on the speaker (Figure 3) using the included 3.5mm audio cable.

Note: All button functions are supported except Bluetooth disconnect. When 3.5mm is disconnected the speaker will automatically pair with the most recently paired available Bluetooth device.

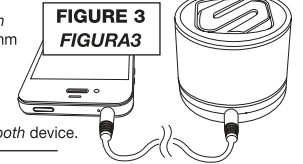

FIGURE 3
FIGURA 3

ENTRÉE AUXILIAIRE de 3,5 mm

Le boomSTREAM mini peut également être utilisé avec des appareils sans Bluetooth (CD ou lecteur MP3 personnel). Il vous suffit de brancher la prise de 3,5 mm du casque d'écoute de votre appareil à l'entrée de 3,5 mm du haut-parleur (Figure 3) à l'aide du câble audio de 3,5 mm, inclus.

Remarque : Toutes les fonctions des touches sont prises en charge sauf la déconnexion de la fonction Bluetooth. Lorsque le câble de 3,5 mm est débranché, le haut-parleur se jumellera automatiquement avec le plus récent dispositif jumelé disponible.

ENTRADA AUXILIAR de 3,5 mm

También se puede usar el boomSTREAM mini con dispositivos que no tengan Bluetooth (reproductores personales de CD o MP3). Simplemente conecte el enchufe de 3,5 mm para auriculares de su dispositivo a la entrada de 3,5 mm del altavoz (Figura 3) usando el cable de audio de 3,5 mm incluido. **Nota:** Soporta todas las funciones del botón excepto la desconexión de Bluetooth. Al desconectar el cable de 3,5 mm el altavoz se acoplará automáticamente con el dispositivo más reciente que esté disponible en Bluetooth.



IMPORTANT!
DO NOT RETURN PRODUCT TO THE RETAILER
IF YOU NEED ASSISTANCE OR REPLACEMENT PARTS
CALL US TOLL FREE: 1-800-621-3695 X3
HOURS MON-FRI 8AM-5:30PM (PST) SATURDAY 8AM-2PM (PST)



IMPORTANT!
Ne retournez pas le produit au détaillant!
SI VOUS AVEZ BESOIN D'ASSISTANCE EN CE QUI CONCERNE L'UTILISATION OU DES PIÈCES MANQUANTES
Veuillez D'ABORD nous contacter au **1-800-621-3695 ext 3** Numéro gratuit, assistance technique sans frais
HEURES: Du lundi au vendredi: 8:00 a.m. to 5:30 p.m. (PST) Samedi: 8:00 a.m. to 2:00 p.m. (PST)



¡IMPORTANTE!
¡No devuelva este producto al establecimiento donde lo compró!
SI NECESITA ASISTENCIA O REPUESTOS
PRIMERO Llámenos al 1-800-621-3695 ext 3 Llamadas gratis, no se cobra por la asistencia técnica
HORAS: Lunes a Viernes: 8:00 a.m. a 5:30 p.m. (Hora del Pacífico) Sábados: 8:00 a.m. a 2:00 p.m. (Hora del Pacífico)

FCC AUTHORIZATION

This device complies with FCC Rules Part 15. Operation is subject to the following two conditions: 1) This device may not cause interference, and 2) this device must accept any interference that may be received, including interference that may cause undesired operation. The manufacturer is not responsible for any radio or TV interference caused by unauthorized modification to this equipment. Such modification could void the user's authority to operate the equipment.
FCC ID: BUOXWAY-ESTORM QDID: B018164